

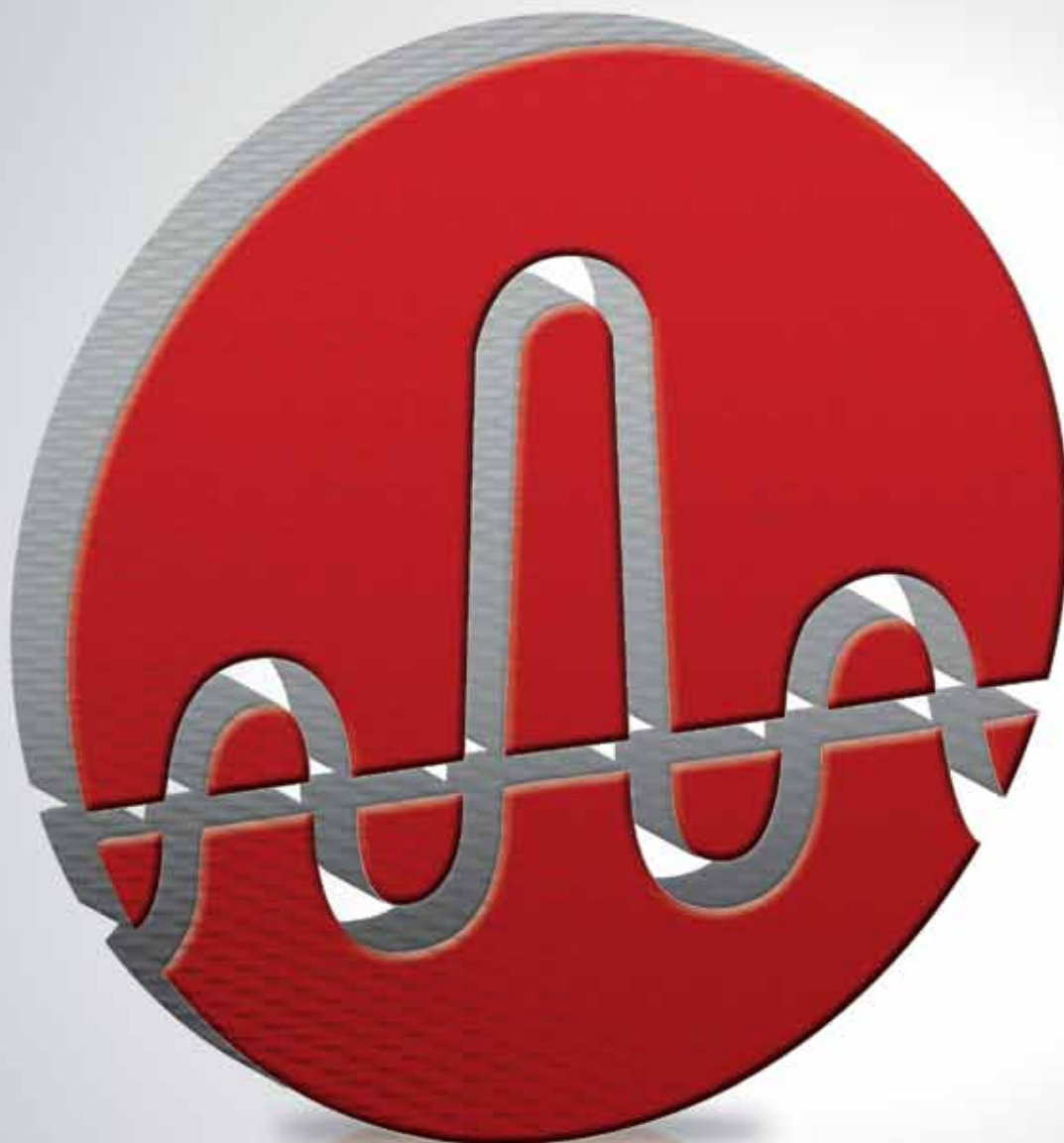

imecotron[®]
Tecnología y Confianza

www.imecotron.com.br



BASCULANTES • DESLIZANTES • BARRERAS

PIVOTANTES • ROBOTS





imecotron[®]
Tecnología y Confianza

www.imecotron.com.br



POLITICA DE CALIDAD

"Fabricar productos con tecnología, seguridad y confort atendiendo los requerimientos legales con calidad, persiguiendo la continua mejoría del proceso productivo con ayuda de los colaboradores y fabricantes, logrando la satisfacción del cliente y sustentabilidad del negocio"



NUESTRA EMPRESA



TECNOLOGÍA Y CONFIANZA DESDE 1980

La historia de IMECOTRON inició en 1980 enfocados en la automatización de puertas y portones. A lo largo de los años la empresa pasó a producir controles de acceso, barreras, proyectos especiales de automatización, siempre investigando en nuevas tecnologías, priorizando sus procesos, garantizando la mejor calidad costo-beneficio para el cliente.

Otro factor determinante de nuestro camino de éxito es la preocupación con el medio ambiente y continuos emprendimientos en pro de la sustentabilidad del negocio.

Los productos de IMECOTRON cumplen los requisitos de certificación INMETRO 371/2009.

A OCP - SENAI-RS (Organismo de Certificación de Productos) y organismo responsable de la certificación de productos IMECOTRON.



BASCULANTES



PRODUCTO	MODELO	POTENCIA	FRECUENCIA motor	CENTRAL	ALIMENTACIÓN	SISTEMA trillo/cremallera/cadena	IP
10001	MOV. B10**	1/4 CV	50/60 Hz	280 à 433 Mhz	127/220V	(Trillo) 1,50 à 4,50 m*	X4
10002	MOV. B11**	1/3 CV	50/60 Hz	280 à 433 Mhz	127/220V	(Trillo) 1,50 à 4,50 m*	X4
10000	BC70***	125 watts	—	280 à 433 Mhz	127/220V	(Trillo) 1,50 à 4,50 m*	X4

* Largo especial consultar comercial.

** Opcional trillo traccionado.

*** Equipamiento con fuente alternativa de energía.



BASCULANTES INDUSTRIALES

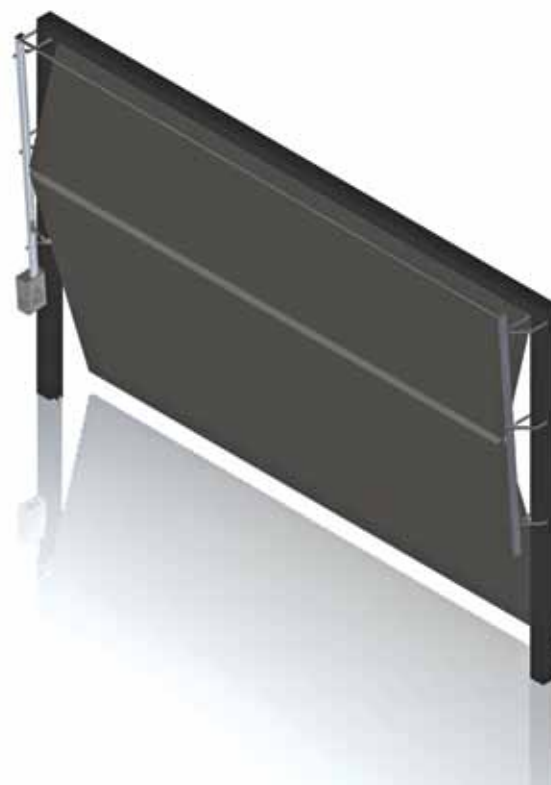

PRODUCTO	MODELO	POTENCIA	FRECUENCIA motor	CENTRAL	ALIMENTACIÓN	SISTEMA trillo/cremallera/cadena	IP
10006	MOV. BI200**	1/2 CV	50/60 Hz	280 à 433 Mhz	127/220V	(Trillo) 6,00 m*	X4
10050	MOV. BI500**	3/4 CV	50/60 Hz	280 à 433 Mhz	220/380V	(Trillo) 6,00 m*	X4

* Largo especial consultar comercial.

** Opcional trillo traccionado.



DESLIZANTES



PRODUCTO	MODELO	POTENCIA	FRECUENCIA motor	CENTRAL	ALIMENTACIÓN	SISTEMA trillo/cremallera/cadena	IP
10008	MOV. D240	1/4 CV	50/60 Hz	280 à 433 Mhz	127/220V	(Cremallera) 3,40 à 6,80 m*	X4
10009	MOV. D250	1/3 CV	50/60 Hz	280 à 433 Mhz	127/220V	(Cremallera) 3,40 à 6,80 m*	X4

*Largo especial consultar comercial.



DESLIZANTES



PRODUCTO	MODELO	POTENCIA	FRECUENCIA motor	CENTRAL	ALIMENTACIÓN	SISTEMA trillo/cremallera/cadena	IP
10045	MOV. D245	1/4 CV	50/60 Hz	280 à 433 Mhz	127/220V	(Cadena) 5,00 m*	X4
10010	MOV. D260	1/3 CV	50/60 Hz	280 à 433 Mhz	127/220V	(Cadena) 5,00 m*	X4

*Largo especial consultar comercial.



DESLIZANTES INDUSTRIALES



PRODUCTO	MODELO	POTENCIA	FRECUENCIA motor	CENTRAL	ALIMENTACIÓN	SISTEMA trillo/cremallera/cadena	IP
10011	MOV. DI200	1/2 CV	50/60 Hz	280 à 433 Mhz	127/220V	(Cadena) 6,00 m*	X4
10041	MOV. DI300	1/2 CV	50/60 Hz	280 à 433 Mhz	127/220V	(Cremallera de Acero) 6,00 m*	X4
10012	MOV. DI500	3/4 CV	50/60 Hz	280 à 433 Mhz	220/380V	(Cadena) 6,00 m*	X4

*Largo especial consultar comercial.



DESLIZANTES INDUSTRIALES



PRODUCTO	MODELO	POTENCIA	FRECUENCIA motor	CENTRAL	ALIMENTACIÓN	SISTEMA trillo/cremallera/cadena	IP
10044	MOV. DI600	1 CV	50/60 Hz	280 à 433 Mhz	220/380V	(Cadena) 6,00 m*	X4
10042	MOV. DI700	1,5 CV	50/60 Hz	280 à 433 Mhz	220/380V	(Cremallera de Acero) 6,00 m*	X4

*Largo especial consultar comercial.



PIVOTANTE INDUSTRIAL

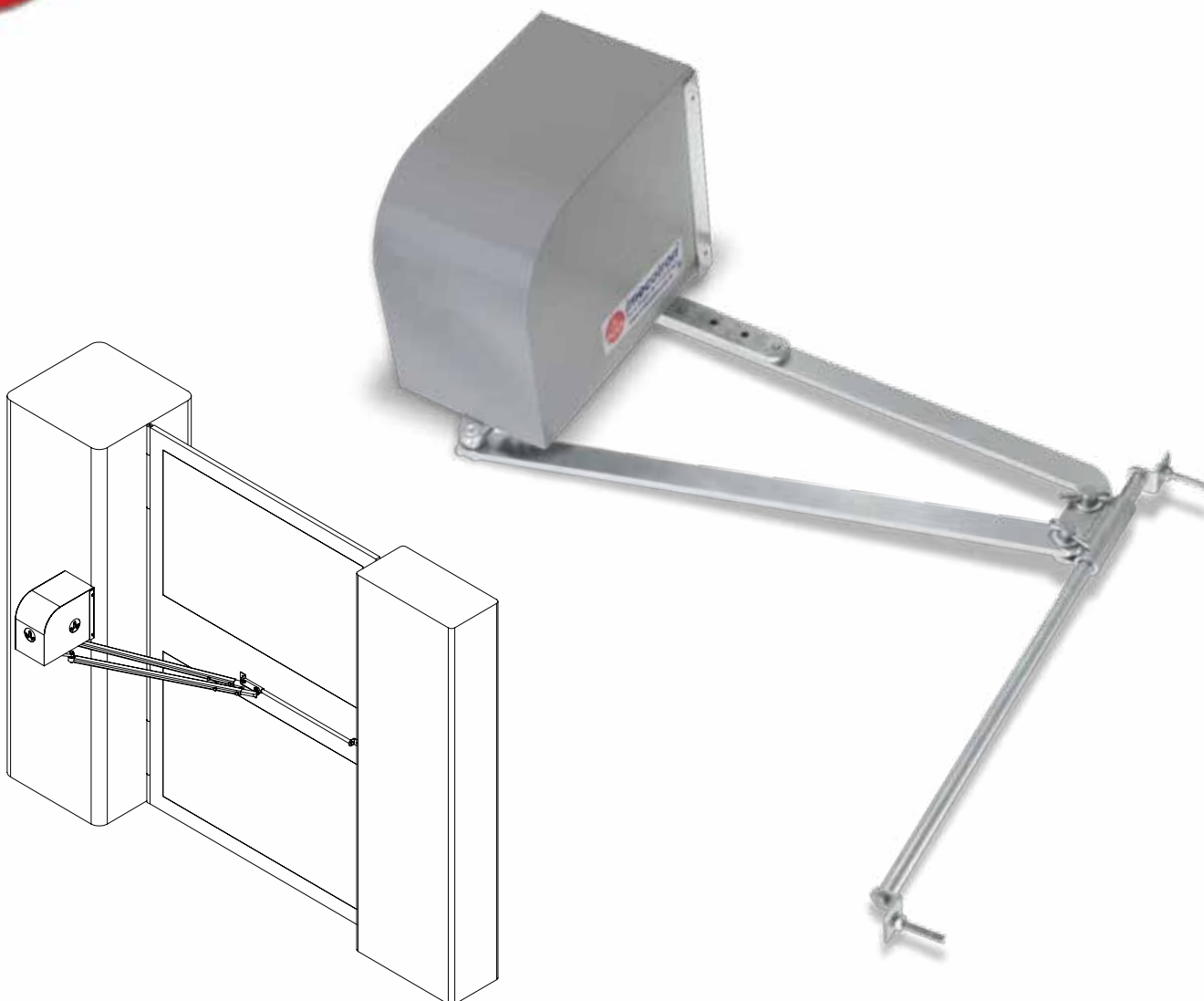

PRODUCTO	MODELO	POTENCIA	FRECUENCIA motor	CENTRAL	ALIMENTACIÓN	MOVIMIENTO	IP
10036	PV600	1/3 CV	50/60 Hz	280 à 433 Mhz	127/220V	Brazo Articulado Mecanico	X4



ROBOT INDUSTRIAL

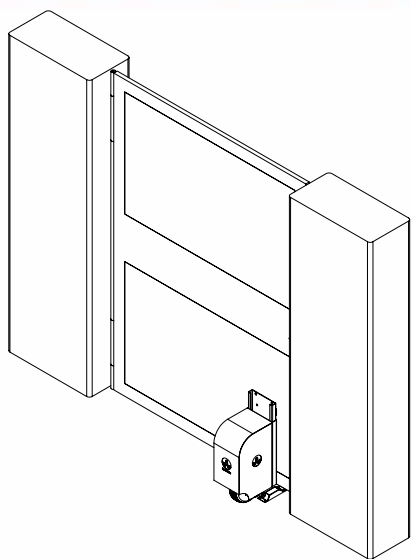

PRODUCTO	MODELO	POTENCIA	FRECUENCIA motor	CENTRAL	ALIMENTACIÓN	TRACCIÓN	IP
10013	R90	1/3 CV	50/60 Hz	280 à 433 Mhz	127/220V	Rueda 8"	X4
10023	RD8	1/3 CV	50/60 Hz	281 à 433 Mhz	127/220V	Rueda doble 8"	X4



BARRERAS

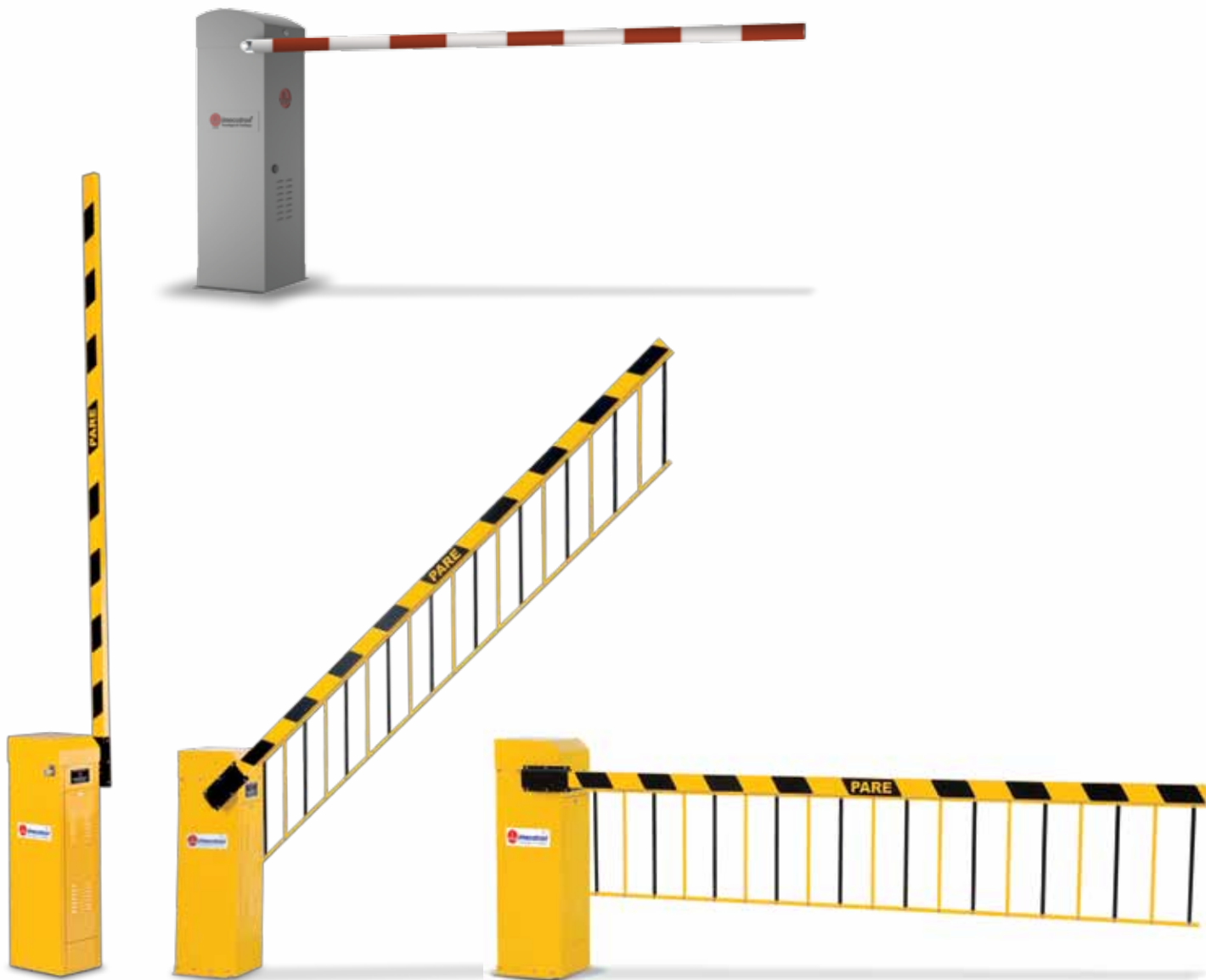

PRODUCTO	MODELO	POTENCIA	FRECUENCIA motor	CENTRAL	ALIMENTACIÓN	LARGO barrera	IP
10014	CA-600	1/3 CV	50/60 Hz	280 à 433 Mhz	127/220/380/440/660V	Hasta 6 mts*	X4
10014	CA-600	1/3 CV	50/60 Hz	280 à 433 Mhz	127/220/380/440/660V	Hasta 6 mts con extensiones	X4
10047	CA-450	1/3 CV	50/60 Hz	280 à 433 Mhz	127/220/380/440/660V	Hasta 3 mts*	X4

*Largo especial de barreras consultar comercial.



BARRERAS ARTICULADAS



PRODUCTO	MODELO	POTENCIA	FRECUENCIA motor	CENTRAL	ALIMENTACIÓN	SISTEMA haste	IP
10015	CA-300	1/3 CV	50/60 Hz	280 à 433 Mhz	127/220/380/440/660V	Hasta 3mts*	X4
10016	CA-750	1/3 CV	50/60 Hz	281 à 433 Mhz	127/220/380/440/660V	Hasta 7,5mts*	X4

*Largo especial de barreras consultar comercial.



RÁDIOS Y COMANDOS

Controles Remotos



Centrales de Comando

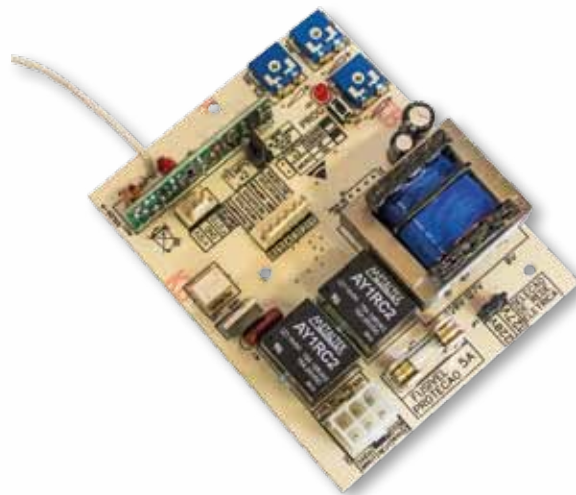



Imecotron - Tecnologia e Confiança
Rua Carlos Bianchini, 1743
95013-000 - Caxias do Sul - RS
(54) 3225-1955 - (54) 3225-1070

imecotron@imecotron.com.br - www.imecotron.com.br

Distribuidor / Representante